

**INSTRUCTION MANUAL**  
**取扱説明書**

No. **HIM-14020**

**4.5mm High Cycle Test Probe**  
**For MHF4 RECE ASS'Y**

					Prepared by	Reviewed by	Approved by
0	S14334	H.T	Sep/03/'14	/	H.T.agomori Sep.3,'14	T. Tagawa Sep.8,'14	T.Takano Sep.8,'14
REV.	ECN	BY	DATE	APP.			
REVISION RECORD							

DOCUMENT CLASSIFICATION INSTRUCTION MANUAL 取扱説明書	TITLE 4.5mm High Cycle Test Probe For MHF4 RECE ASS'Y	No. HIM-14020
--------------------------------------------------------	-------------------------------------------------------------	------------------

**1.目的 Purpose**

弊社製品 MHF4 Receptacle 用の検査アダプタである  
 4.5mm High Cycle Test Probe for MHF4 RECE ASS'Y (以下、High Cycle と呼称)  
 の取り扱いに際して、本検査アダプタ及び MHF4 Receptacle を安全にご使用いただくことを目的とし、  
 検査手順並びに注意点の記述を致します。

• **This document contains instruction manual on inspection SMA adaptor for MHF4 Receptacle, 4.5mm High Cycle Test Probe for MHF4 RECE ASS'Y(as High Cycle) for safe operation and cautions on test procedures.**

◆ **検査用 SMA アダプタ / Inspection SMA adaptor**

製品名称 / **Product name** : 4.5mm High Cycle Test Probe for MHF4 RECE ASS'Y  
 型番 / **Parts No.** : 90576-0001

◆ **Receptacle**

製品名称 / **Product name** : MHF4 Receptacle ASS'Y  
 型番 / **Parts No.** : 20449-001E-\*\*

◆ **Cable socket**

製品名称 / **Product name** : 4.5mm High Cycle Test Probe Cable ASS'Y  
 型番 / **Parts No.** : 90577-0\*\*\*

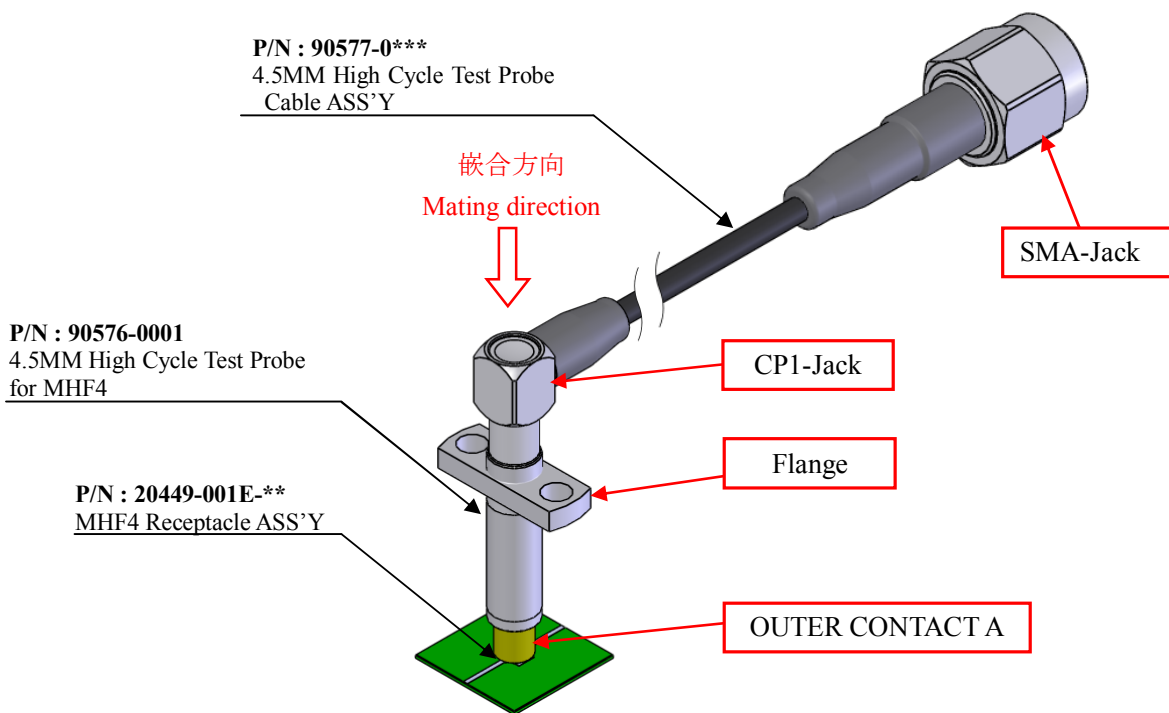

Figure.1 parts names

DOCUMENT CLASSIFICATION	TITLE	No.
INSTRUCTION MANUAL 取扱説明書	4.5mm High Cycle Test Probe For MHF4 RECE ASS'Y	HIM-14020

**2.検査用 SMA アダプタ 取り付け部寸法・周辺部品のガイドライン**

**Flange Dimensions and Layouts of Peripheral components**

MHF4 Receptacle ASS'Y の周囲に部品を配置する際、検査用アダプタと MHF4 Receptacle ASS'Y が嵌合時に周辺部品に干渉しないようお願い致します。

**Peripheral components of the MHF4 Receptacle ASS'Y shall not interference to the inspection adaptor when Mating MHF4 Receptacle ASS'Y**

**【取り付け部寸法 Flange dimensions】**

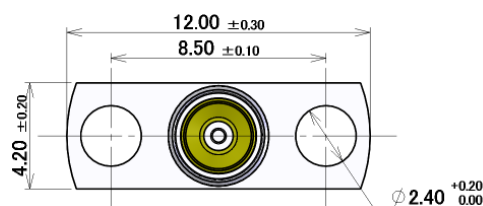
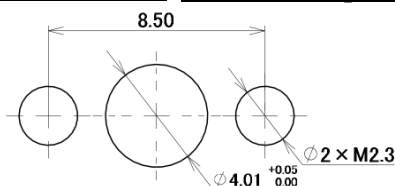

Figure.2 フランジ寸法  
Flange dimensions

**【推奨パネルカット形状 Recommend panel cutout】**



**【周辺部品配置 Peripheral components layout】**

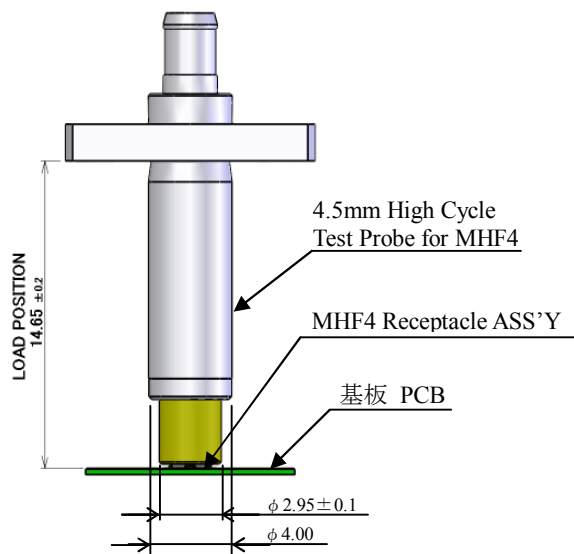

Figure.3 高さ寸法  
Height dimension

<p>DOCUMENT CLASSIFICATION</p> <p>INSTRUCTION MANUAL 取扱説明書</p>	<p>TITLE</p> <p>4.5mm High Cycle Test Probe For MHF4 RECE ASS'Y</p>	<p>No.</p> <p>HIM-14020</p>
--------------------------------------------------------------------	-------------------------------------------------------------------------	-----------------------------

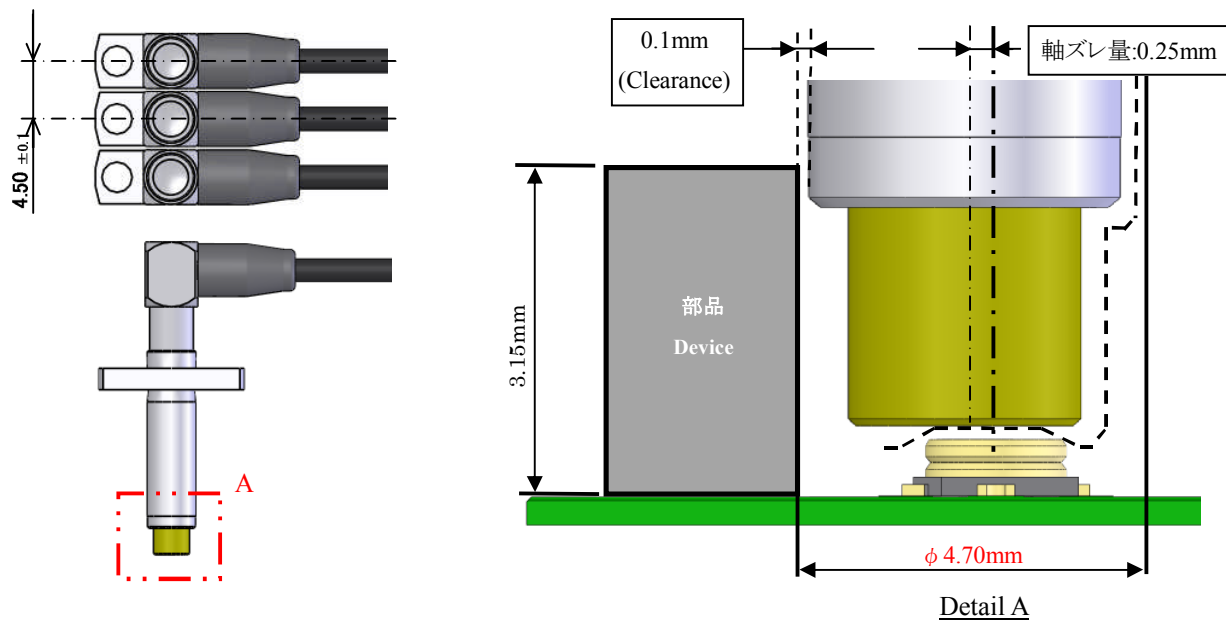

Figure.4 部品配置禁止区域  
Device placement prohibited area

**注意事項 CAUTION**

干渉を防ぐ為、MHF4 Receptacle ASS'Y を中心に  $\phi 4.70$  以内に高さ 3.15mm 以上の部品を配置しないようお願い致します。

検査時に周辺の部品が検査用アダプタに干渉すると、部品の破損や検査不良の原因となります。

**Components 3.15mm height or over shall not be placed within  $\phi 4.70$  of MHF4 Receptacle ASS'Y.  
Interference will damage the components and causes inspection failure.**

DOCUMENT CLASSIFICATION INSTRUCTION MANUAL 取扱説明書	TITLE 4.5mm High Cycle Test Probe For MHF4 RECE ASS'Y	No. HIM-14020
--------------------------------------------------------	-------------------------------------------------------------	------------------

### 3.Cable Socket 取り付け事例 **Inserting the Cable socket**

Fig.5 のように High Cycle を Cable socket の奥まで差し込んで下さい。

**As shown in figure 5, insert the High cycle test probe all the way into the Cable socket.**

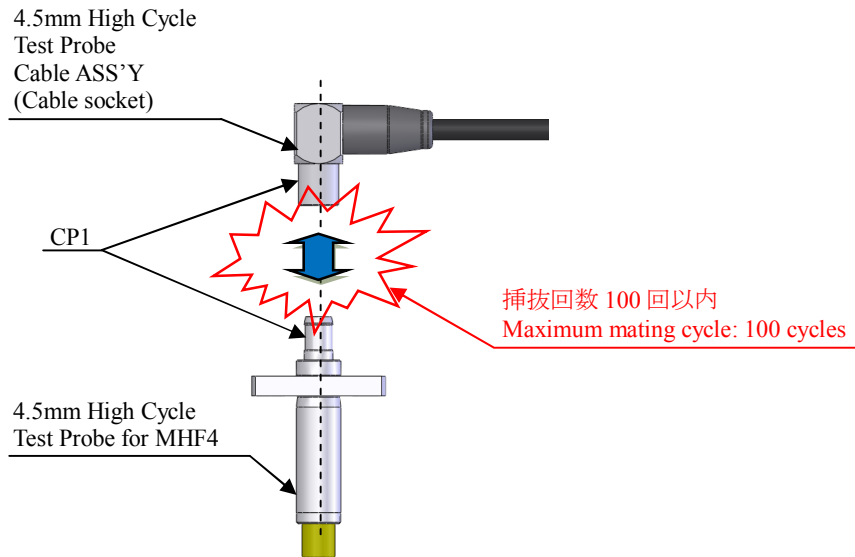

Figure.5 挿抜回数  
Mating cycle

#### 注意事項 CAUTION

High Cycle と Cable socket の CP1 の挿抜回数は 100 回以内として下さい。  
100 回以上の挿抜は CP1 コネクタの破損の原因となります。

**The maximum mating cycles of the High cycle CP1 and the Cable socket CP1 is 100 times.  
Mating more than 100 times may damage the CP1 of the connectors.**

DOCUMENT CLASSIFICATION  INSTRUCTION MANUAL 取扱説明書	TITLE  4.5mm High Cycle Test Probe For MHF4 RECE ASS'Y	No.  HIM-14020
------------------------------------------------------------	-----------------------------------------------------------------	----------------------

**4.検査用アダプタ SMA 取り付け事例 Attachment example of SMA inspection**

Fig.6 のように High Cycle を Cable socket に取り付けた後、SMA-P 側を適正トルク 0.57Nm のトルクレンチを用いて固定をお願い致します。

**Attach mounting the High Cycle to the Cable socket and use 0.57Nm torque wrench to secure.**

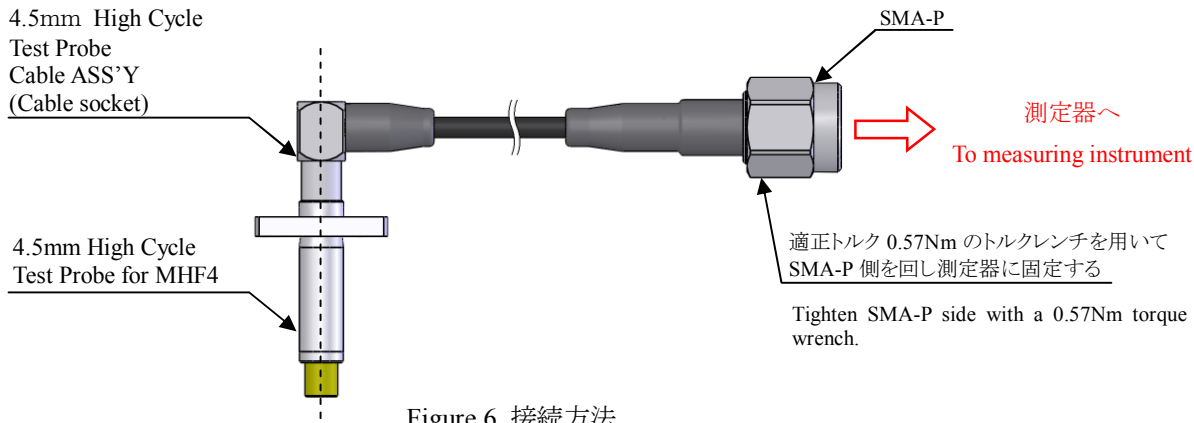

Figure.6 接続方法  
Connection method

**注意事項 CAUTION**

必ず SMA-P 側のみ回し、固定する際には適正トルク 0.57Nm のトルクレンチを使用するようお願い致します。固定する際、必要以上のトルクがかかると SMA コネクタの破損の原因となります。

**Always screw only SMA-P side with 0.57Nm torque wrench. Overtightened SMA connector may break the connector.**

<p>DOCUMENT CLASSIFICATION</p> <p>INSTRUCTION MANUAL 取扱説明書</p>	<p>TITLE</p> <p>4.5mm High Cycle Test Probe For MHF4 RECE ASS'Y</p>	<p>No.</p> <p>HIM-14020</p>
--------------------------------------------------------------------	-------------------------------------------------------------------------	-----------------------------

**5.High Cycle 使用実施例 Example of Implementation of the High Cycle**

Fig.7 のように検査アダプタを並べて使用する際には図中に記載されている寸法にて設置いただきますようお願い致します。

また、本検査アダプタは「フランジ下部～OUTER CONTACT-A 先端 寸法:14.65±0.2mm」の検査寸法にて管理をお願い致します。

**When placing the inspection adapters as shown in figure 7, follow the layout dimensions in figure 7. Stroke width (from bottom of the Flange to tip of OUTER CONTACT-A) shall be managed within 14.65±0.2mm.**

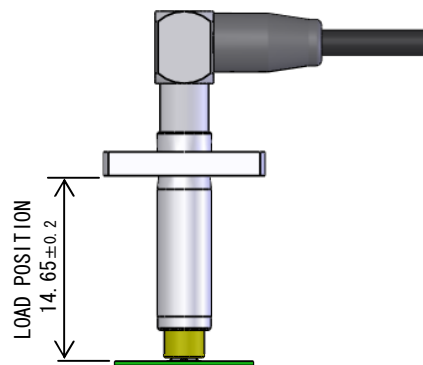
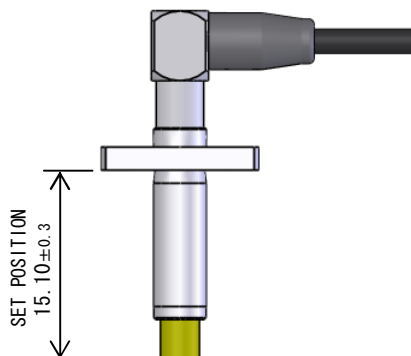
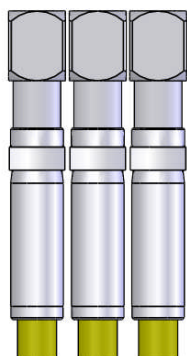
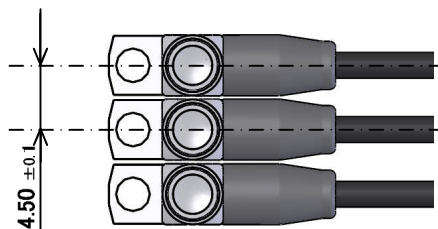

Figure.7 設置寸法  
Mounting dimensions

Figure.8 検査寸法  
Inspection dimensions

<p>DOCUMENT CLASSIFICATION</p> <p>INSTRUCTION MANUAL 取扱説明書</p>	<p>TITLE</p> <p>4.5mm High Cycle Test Probe For MHF4 RECE ASS'Y</p>	<p>No.</p> <p>HIM-14020</p>
--------------------------------------------------------------------	-------------------------------------------------------------------------	-----------------------------



Figure.9 許容角度  
Allowable Angle

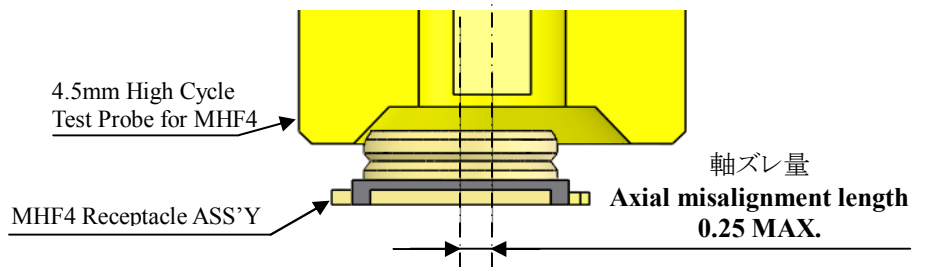

Figure.10 許容誘い込み量  
Allowable axial misalignment length

**注意事項**

- 注1 Figure.2,7,8 を参考に、治具セットの設計を行っていただけますようお願い致します。
- 注2 本検査アダプタのタイプを取り付ける箇所にはフローティングする機構を必ず施してください。
- 注3 嵌合時に 2° 以上傾けますと、正確な測定が行えない可能性があります。  
また、本検査アダプタ及び MHF4 Receptacle ASS'Y が破損する恐れがあります。
- 注4 本検査アダプタと MHF4 Receptacle ASS'Y の軸ずれ量が許容誘い込み量を超えた場合、  
検査できない可能性があります。  
また、検査治具セット及び MHF4 RECE ASS'Y が破損する恐れがあります。

**CAUTION**

1. Refer to above figure.2,7,8 for layout of the jig.
2. The mounting placed should have floating mechanism.
3. Tilting more than 2deg during mating may affect the accuracy of the measurement and may damage the connectors.
4. Exceeded allowable axial misalignment length may disturb connectors from mating and may also damage the jig or measurement system.