

CABLINE[®]-UM

Part No. Plug: 20877-0**T-0#, Receptacle: 20879-0**E-0#

Product Specification

Qualification Test Report No. TR-18067 (Receptacle: 20879-0**E-01)
 TR-18088 (Receptacle: 20879-0**E-02)

5	S22338	August 2, 2022	T.Masunaga	-	H.Ikari
4	S22157	April 13, 2022	H.Lu	Y.Shimizu	M.Takemoto
3					
1					
Rev.	ECN	Date	Prepared by	Checked by	Approved by

1. 适用范围

本标准就接触间距 0.4mm 的基板对电线连接器 CABLINE-UM 连接器的性能和试验条件进行了规定。

2. 产品名称及产品型号

2.1 产品名称

CABLINE-UM

2.2 产品型号

Plug: 20877-0**T-0#

Receptacle: 20879-0**E-0#

3. 定格

3.1 适用电缆

Micro Coax . . . AWG# 【44、42、40、38、36】

Discrete . . . AWG# 【36、34】

3.2 使用条件

电流 : 0.1A AC/DC [AWG#44] (每 pin / 最多 40pin)
0.24A AC/DC [AWG#42] (每 pin / 最多 40pin)
0.3A AC/DC [AWG#40] (每 pin / 最多 40pin)
0.5A AC/DC [AWG#38] (每 pin / 最多 19pin)
0.8A AC/DC [AWG#36] (每 pin / 最多 11pin)
1.0A AC/DC [AWG#34] (每 pin / 最多 10pin)

电压 : 100V AC (per contact)

使用温度 : 233~378K(-40°C~+105°C)

(含通电导致的温度上升)

使用湿度 : 85% max

3.3 保管条件

保管温度 : 248~333K(-25°C~60°C)

保管湿度 : 85% max. (无凝露)

4. 试验及性能

试验条件

只要没有特别指定, 就依照 MIL-STD-202 在以下条件下进行测量及试验。

温度: 288K~308K (15°C~35°C)

气压: 866hPa~1066hPa (650mmHg~800mmHg)

相对湿度: 45~75%R.H.

4.1. 电气性能

1. 接触电阻

Reference standard: MIL-STD-202-307

试验条件: 将插座连接器焊接到测试基板上, 嵌合插头连接器, 在开路电压 20mV DC 以下、短路电流 10mA DC 以下的条件下利用 4 端子法测量图 1 所示区间的信号与接地的接触电阻。

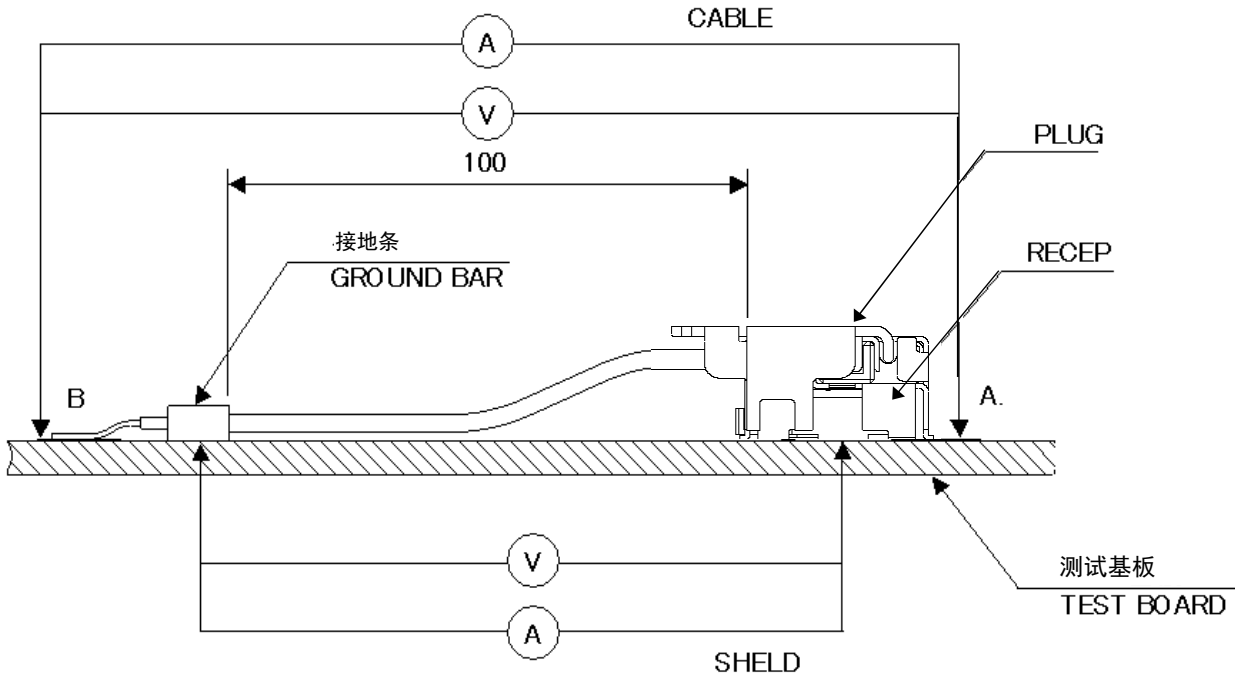

Fig.1

合格标准:	触头	初始值含以下所示的电缆 100mm 的导体电阻。
	初始: 180 mΩMAX.(AWG#34) 275 mΩMAX.(AWG#36) 360 mΩMAX.(AWG#38) 600 mΩMAX.(AWG#40) 700 mΩMAX.(AWG#42) 1080 mΩMAX.(AWG#44)	100mΩMAX.(AWG#34) 195mΩMAX.(AWG#36) 280mΩMAX.(AWG#38) 520mΩMAX.(AWG#40) 620mΩMAX.(AWG#42) 1000mΩMAX.(AWG#44)
	试验后: ΔR 40mΩ MAX	
	接地外壳	
	初始: 50 mΩ MAX.	
	试验后: ΔR 40mΩ MAX.	

2. 绝缘电阻

Reference standard: MIL-STD-202 G, Method 302

试验条件: 在插座与插头连接器嵌合的状态下, 在相邻的端子间及端子-SHELL 间施加 DC250V 并进行测量。

合格标准: 初始: 1000 MΩ MIN. 试验后: 500 MΩ MIN.

4.1.电的性能

3. 耐电压	
Reference standard:	MIL-STD-202 G, Method 301
试验条件:	让插座与插头连接器相互嵌合, 在相邻的端子间及端子-SHELL 间施加 AC250V (实效值) 1 分钟。
合格标准:	没有沿面放电、空中放电、绝缘破坏等异常。

4.温度上升	
Reference standard:	-
试验条件:	让插座与插头连接器相互嵌合, 向各触头接通额定电流, 测量周围温度上升。
合格标准:	温度上升 $\Delta T30$ °C MAX.

4.2.机械性能

1. 插拔力	
Reference standard:	-
试验条件:	将插座焊接到测试基板上。然后, 将试样安装到插拔试验机上, 沿与嵌合轴平行的方向进行插拔, 以每分钟 25±3mm 的速度测量初始及第 30 次的插入拔出力。
合格标准:	插入力 30 P 初始: 34.0 N MAX. 第 30 次: 34.0 N MAX. 40 P 初始: 40.0 N MAX. 第 30 次: 40.0 N MAX. 60 P 初始: 52.0 N MAX. 第 30 次: 52.0 N MAX. 拔出力 30 P 初始: 3.0 N MIN. 第 30 次: 3.0 N MIN. 40 P 初始: 4.0 N MIN. 第 30 次: 4.0 N MIN. 60 P 初始: 6.0 N MIN. 第 30 次: 6.0 N MIN.

2. 耐久性	
Reference standard:	-
试验条件:	将插座焊接到测试基板上。然后, 将试样安装到插拔试验机上, 沿与嵌合轴平行的方向, 以每分钟 25±3mm 的速度进行 30 次插入拔出。
合格标准:	接触电阻: 满足 4.1.1。

3.端子保持力	
Reference standard:	-
试验条件:	将连接器安装到插拔试验机上, 以每分钟 25±3mm 的速度向端子施加与压入相反方向的负荷, 测量端子从连接器中拔出时的负荷。
合格标准:	插座端子保持力: 0.2N MIN.

4. 连接器锁定强度 (适用 Plug Part No.: 20877-0**E-01)	
Reference standard:	-
试验条件:	让插座与插头连接器相互嵌合后, 将连接器安装到插拔试验机上, 沿与嵌合轴平行的方向用 10N(1.02kgf)的力拉伸。
合格标准:	锁定机构不会破损、解除。

4.2. 机械性能

5. 电缆保持力

Reference standard:	-
试验条件:	将插头连接器安装到插拔试验机上, 以每分钟 $25 \pm 3\text{mm}$ 的速度向电缆拉出方向施加负荷, 测量瞬断时的负荷。
合格标准:	30P: 14.70 N MIN. 40P: 19.60 N MIN. 60P: 29.40 N MIN.

6. 耐振动性

Reference standard:	MIL-STD-202 G, Method 201
试验条件:	将插座连接器焊接到测试基板上, 使之与插头连接器嵌合, 安装到振动试验机上, 施加以下振动。在试验过程中流入 100mA DC 电流, 确认供电瞬断。 频率: 10Hz→55Hz→10Hz / 约 1 分钟 方向: 3 个互相垂直的方向 全振幅: 1.52mm 扫描时间: 每个方向 2 小时, 合计 6 小时
合格标准:	接触电阻: 满足 4.1.1。 瞬断: 试验过程中, 没有超过 $1\mu\text{s}$ 的供电瞬断。 外观: 没有损害功能的异常。

7. 耐冲击性

Reference standard:	MIL-STD-202 G, Method 213, Condition A.
试验条件:	将插座连接器焊接到测试基板上, 使之与插头连接器嵌合, 安装到冲击试验机上, 施加以下冲击。在试验过程中流入 100mA DC 电流, 确认供电瞬断。 最大加速度: 50G 标准持续时间: 11msec. 波形: 半波正弦波 方向: 正交的 6 方向 次数: 各 3 次
合格标准:	接触电阻: 满足 4.1.1。 瞬断: 试验过程中, 没有超过 $1\mu\text{s}$ 的供电瞬断。 外观: 没有损害功能的异常。

4.3.耐环境性能

1. 热冲击

Reference standard:	-
试验条件:	将插座连接器焊接到测试基板上, 使之与插头连接器嵌合, 暴露在以下环境条件下。 温度: 218K(-55°C),30分→378K(105°C),30分 移动时间: 5分钟 MAX. 次数: 5个循环
合格标准:	接触电阻: 满足 4.1.1.。 绝缘电阻: 满足 4.1.2.。 耐电压: 满足 4.1.3.。 外观: 没有损害功能的异常。

2. 高温寿命

Reference standard:	-
试验条件:	将插座连接器焊接到测试基板上, 使之与插头连接器嵌合, 暴露在以下环境条件下。 温度: 378±2K (105±2°C) 期间: 250 小时
合格标准:	接触电阻: 满足 4.1.1.。 端子保持力: 满足 4.2.3.。 外观: 没有损害功能的异常。

3. 湿度(稳定状态)

Reference standard:	MIL-STD-202 G, Method 103, Condition A.
试验条件:	将插座连接器焊接到测试基板上, 使之与插头连接器嵌合, 暴露在以下环境条件下。 温度: 313±2K (40±2°C) 湿度: 90~95%RH 期间: 240 小时
合格标准:	接触电阻: 满足 4.1.1.。 绝缘电阻: 满足 4.1.2.。 耐电压: 满足 4.1.3.。 外观: 没有损害功能的异常。

4.3.耐环境性能

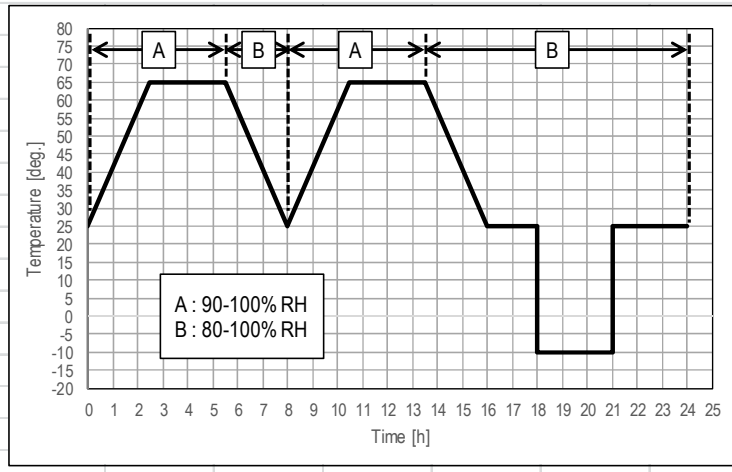
4. 湿度(循环)	
Reference standard:	MIL-STD-202 G, Method 106.
试验条件:	将插座连接器焊接到测试基板上, 使之与插头连接器嵌合, 暴露在以下环境条件下。 温度: 298[263]~338K (25[-10]~65°C) 湿度: 90[80]~100%RH 期间: 10 个循环 (240 小时)
	 <p>The graph shows a temperature and humidity cycle over 24 hours. The y-axis is Temperature [deg.] from -20 to 80. The x-axis is Time [h] from 0 to 25. The cycle consists of two main periods, A and B. Period A (90-100% RH) is shown as a trapezoidal shape with a peak at 65°C and a trough at 25°C. Period B (80-100% RH) is shown as a trapezoidal shape with a peak at 25°C and a trough at -10°C. The cycle repeats for 10 cycles (240 hours).</p>
合格标准:	接触电阻: 满足 4.1.1。 绝缘电阻: 满足 4.1.2。 耐电压: 满足 4.1.3。 外观: 没有损害功能的异常。

5. 盐水喷雾	
Reference standard:	MIL-STD-202 G, Method 101, Test condition B.
试验条件:	将插座连接器焊接到测试基板上, 使之与插头连接器嵌合, 暴露在以下环境条件下。 温度: 308±2K (35±2°C) 盐水浓度: 5±1%[重量比] 期间: 48 小时
合格标准:	接触电阻: 满足 4.1.1。 外观: 没有损害功能的异常。

6. 硫化氢气体	
Reference standard:	-
试验条件:	将插座连接器焊接到测试基板上, 使之与插头连接器嵌合, 暴露在以下环境条件下。 温度: 313±2K (40±2°C) 相对湿度: 80±5%RH 气体: H ₂ S 3±1ppm 期间: 48 小时
合格标准:	接触电阻: 满足 4.1.1。 外观: 没有损害功能的异常。

4.4.其他

1. 可焊性

Reference standard:	-
试验条件:	将端子的焊接部浸泡在 $518 \pm 5K$ ($245 \pm 5^\circ C$) 的焊锡槽内 5 ± 0.5 秒。助焊剂使用 RMA 型或 R 型, 浸泡 5~10 秒钟。
合格标准:	焊锡要均匀附着于浸泡面线的 95% 以上。

2. 焊锡耐热性

Reference standard:	-
试验条件:	回流温度曲线参照图 2。回流次数为 2 次以内。

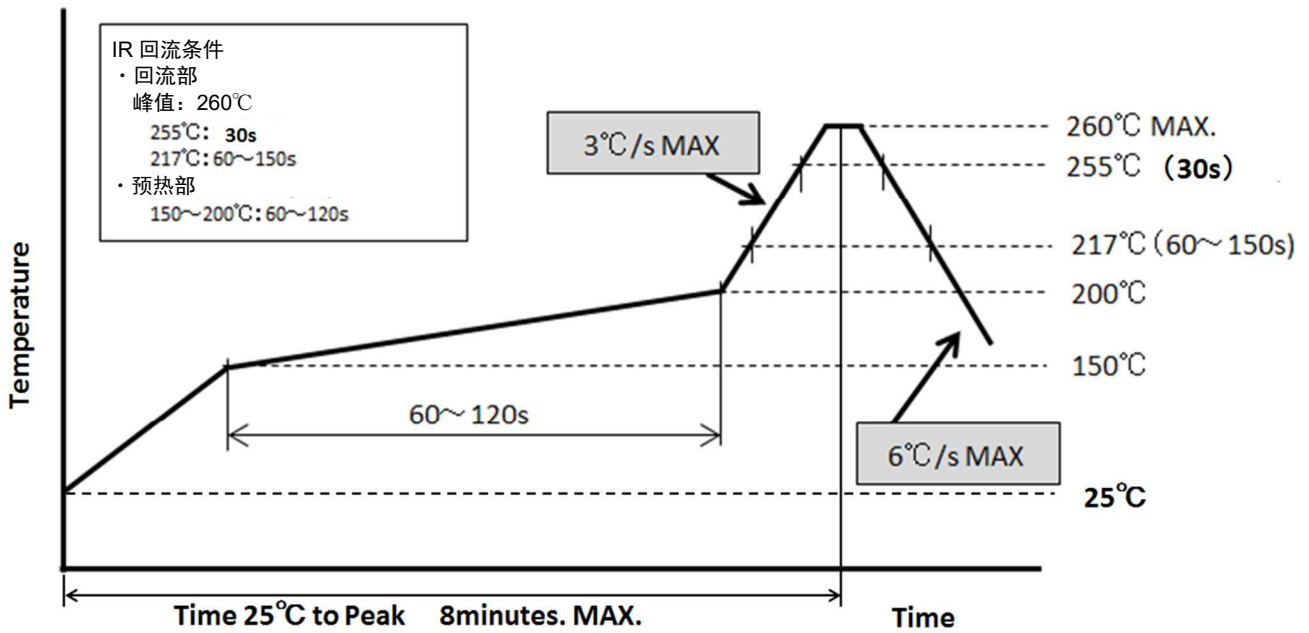

Fig.2

合格标准:	没有损害功能的变形及缺陷。
-------	---------------

4.5 试验顺序与试样数

Table 1 试验顺序与试样数

试验项目	分组												
	A	B	C	D	E	F	G	H	I	J	K	L	M
接触电阻	2,6			1,3,5	1,5	1,3	1,5	1,5,7	1,3	1,3			
绝缘电阻					2,6		2,6	2,8					
耐电压					3,7		3,7	3,9					
温度上升													1
插入力	1,5												
拔出力	3,7												
耐久性	4							4 (10cycles)					
端子保持力		1,3											
连接器锁定强度			1										
电缆保持力	8												
耐振动性				2									
耐冲击性				4									
热冲击					4								
高温寿命		2				2							
湿度(稳定状态)							4						
湿度(循环)								6					
盐水喷雾									2				
硫化氢气体										2			
可焊性											1		
焊锡耐热性												1	
试样数	5 pcs.	20 pos.	5 pcs.	5 pcs.	5 pcs.	5 pcs.	5 pcs.	5 pcs.	5 pcs.	5 pcs.	10 pcs.	10 pcs.	5 pcs.

※电缆表中的编号表示试验顺序。

5. 推荐金属掩膜

推荐掩膜厚度 : t=0.10 (Receptacle: 20879-0**E-01)
t=0.12 (Receptacle: 20879-0**E-02)

关于开口尺寸请参照图纸

6. 使用连接器的注意事项

关于本连接器的使用, 请参照使用说明书: HIM-18033。