

AP-10

Part No. PLUG: 3531-0001-00T, RECEPTACLE: 3532-0001-00T

Instruction Manual

Rev.	ECN	Date	Prepared by	Checked by	Approved by
1	S20166	March 5, 2020	R.Takahashi	K.Tanaka	T.Yamauchi
0	S19363	June 6, 2019	R.Shioya	T. Yamauchi	Y.Shimada

弊社製電源端子 AP-10 の取り扱いに際して、本製品を安全にご使用頂くことを目的とし、取扱い上の注意点を記述致します。

This manual outlines precautions for proper handling of I-PEX AP-10 power terminal.

【製品名称と型番 / Part name and part number】

名称 / Product name AP-10 PLUG

型番 / Product No. 3531-0001-00T

名称 / Product name AP-10 RECEPTACLE

型番 / Product No. 3532-0001-00T

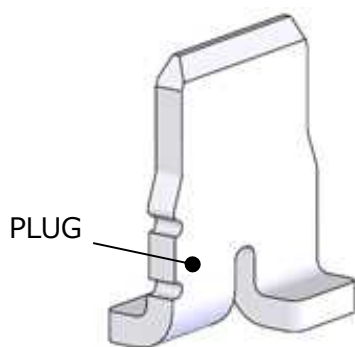

Fig. 1 AP-10 PLUG

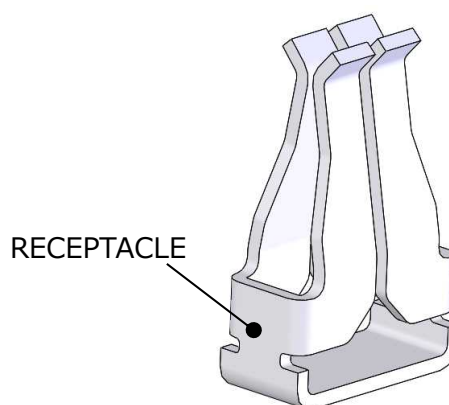

Fig. 2 AP-10 RECEPTACLE

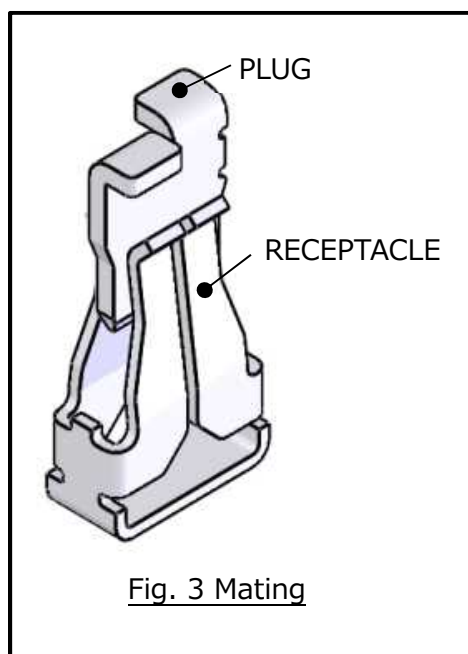

Fig. 3 Mating

【プラグ挿入手順 / Plug insertion method】

1. Fig. 4 のようにガイド形状に合わせてプラグをセットします。

この時プラグとリセプタクルの軸ズレ量が ± 0.5 mm 以下、こじり角度は $\pm 5^\circ$ 以下になるよう調整下さい。

Place a plug on the receptacle guide shown in fig. 4.

Adjust plug and receptacle misalignment to be within ± 0.5 mm and maximum twisted angle between terminals to be max. $\pm 5^\circ$.

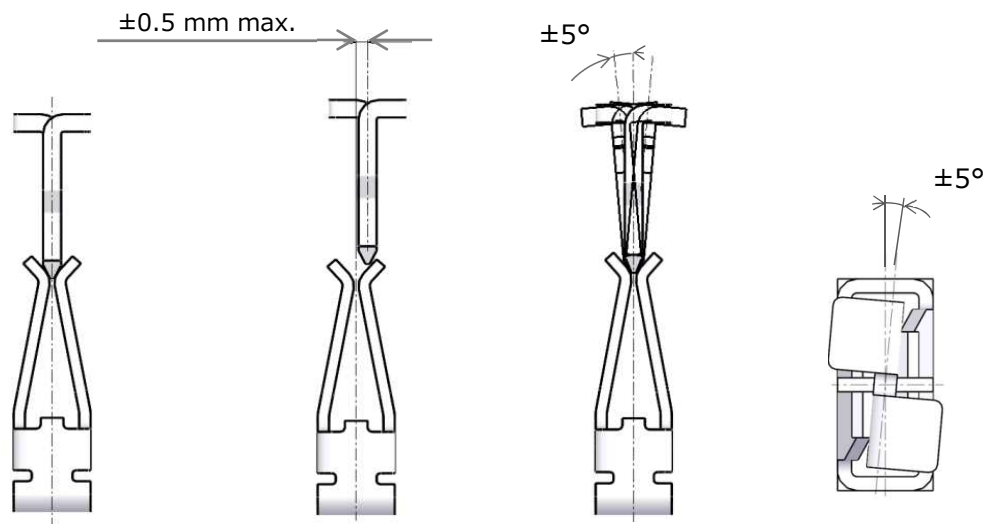

Fig. 4 プラグセット / Placing plug

2. 垂直に PLUG を差し込み、嵌合高さが 13.61~16.10 mm の範囲で使用して下さい。(Fig. 5)

また、この嵌合状態においても、プラグとリセプタクルの軸ズレ量が ± 0.5 mm 以下、こじり角度は $\pm 5^\circ$ 以下になるよう調整下さい。

Insert the plug vertically, and use the power terminal in the mating height range of 13.61 to 16.10 mm.

Adjust again plug and receptacle misalignment to be within ± 0.5 mm and maximum twisted angle between terminals to be max. $\pm 5^\circ$.

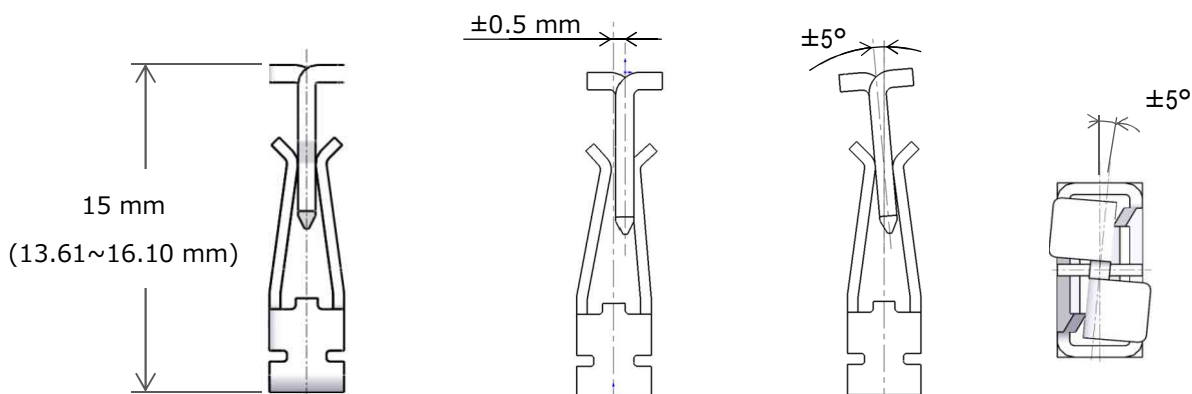

Fig. 5 嵌合完了 / Mating completion