

CABLINE®-CA IIF

Part No. 20856-0**T-01

Assembly Manual

Rev.	ECN	Date	Prepared by	Checked by	Approved by
2	S21465	September 29, 2021	M.Muro	-	H.Ikari
1	S20670	May 24, 2021	R.Fukuda	M.Muro	H.Ikari
0	S17607	August 21, 2017	Y.Sasa	T.Masunaga	H.Ikari

1.目的：

CABLINE-CA IIF において、FPC の組み付けについて明記する。

2.適用コネクタ：

Name : CABLINE-CA IIF

Parts No. :

Discrete P/N	SHELL ASS'Y	20856-0 * * T-01
--------------	-------------	------------------

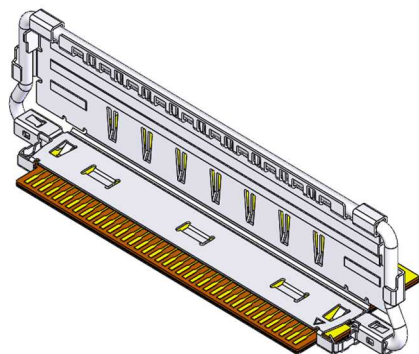

Fig 1. Opened shell ass'y with FPC

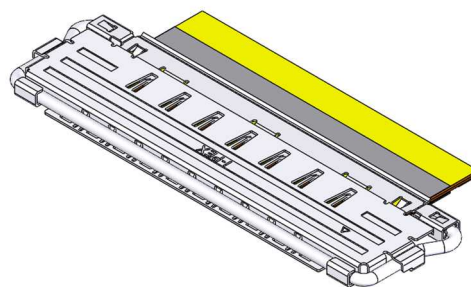

Fig 2. Closed shell ass'y with FPC

3.作業手順：

3-1.コネクタ納品状態及び取り扱い注意事項

SHELL ASS'Y は写真 1 のようにトレーに梱包された状態にて納品されます。キャリアカット等は不要です。



Photo 1. Shell assemblies in a tray

3-2. FPC 組み付け

- ① 図 3 の様に、FPC のパターンを上に向けて SHELL に対し水平にセットする。

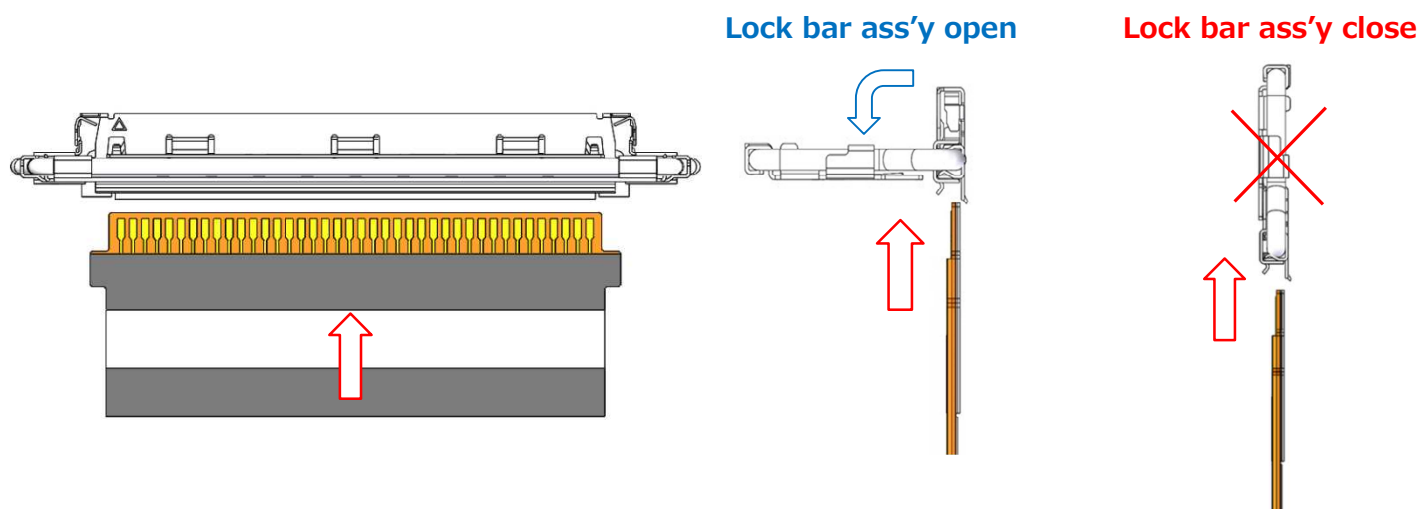

Fig.3 FPC conducting side facing upward

※注意事項

FPC を SHELL ass'y に挿入する際は Lock bar ass'y を閉じた状態で挿入しない様、ご注意願います。

Lock bar ass'y を閉じた状態で FPC を挿入すると、FPC と Lock Bar 先端が干渉して FPC の破損、組付け不良の原因となります。

また、本製品は図 4 のように FPC のパターンを下に向けた状態での挿入はしないでください。

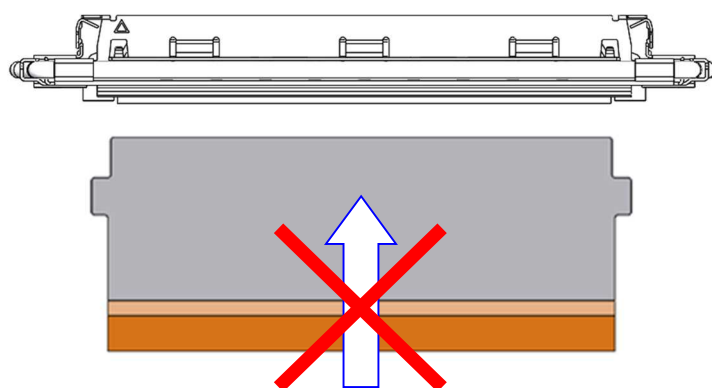

Fig.4 FPC conducting side facing downward

- ② 図 5 の様に、FPC 両端耳部が CHECK POINT にあるように SHELL に仮挿入されたことを確認し、SHELL 下面に沿わせながら奥まで水平にしっかり挿入する。

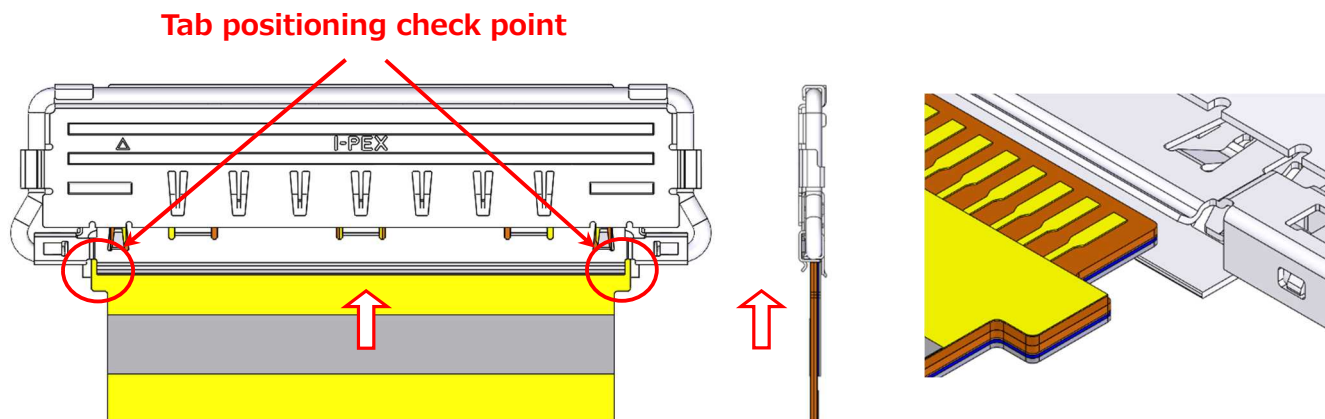

Fig.5 Checking FPC tab positions

※注意事項

FPC を水平になる様に押して、挿入して下さい。

図 6 の様に、斜めの状態で押すと、FPC の破損の原因になります。

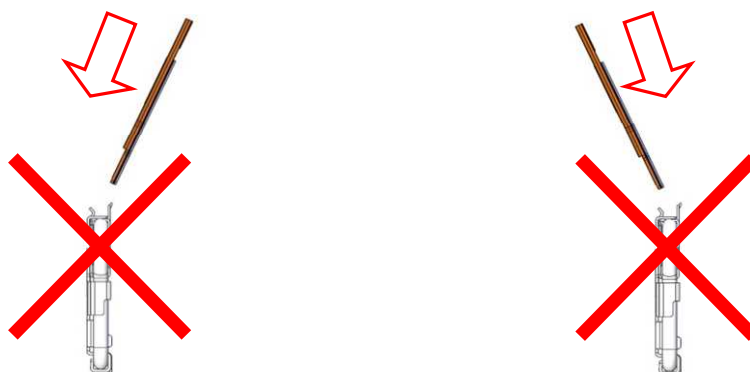

Fig.6 Slanted FPC insertion

- ③ FPC が正常に組み立てられているか確認する。
SHELL のロックが FPC に掛かっているか。(図 7 Shell lock checking point 及び View-A)

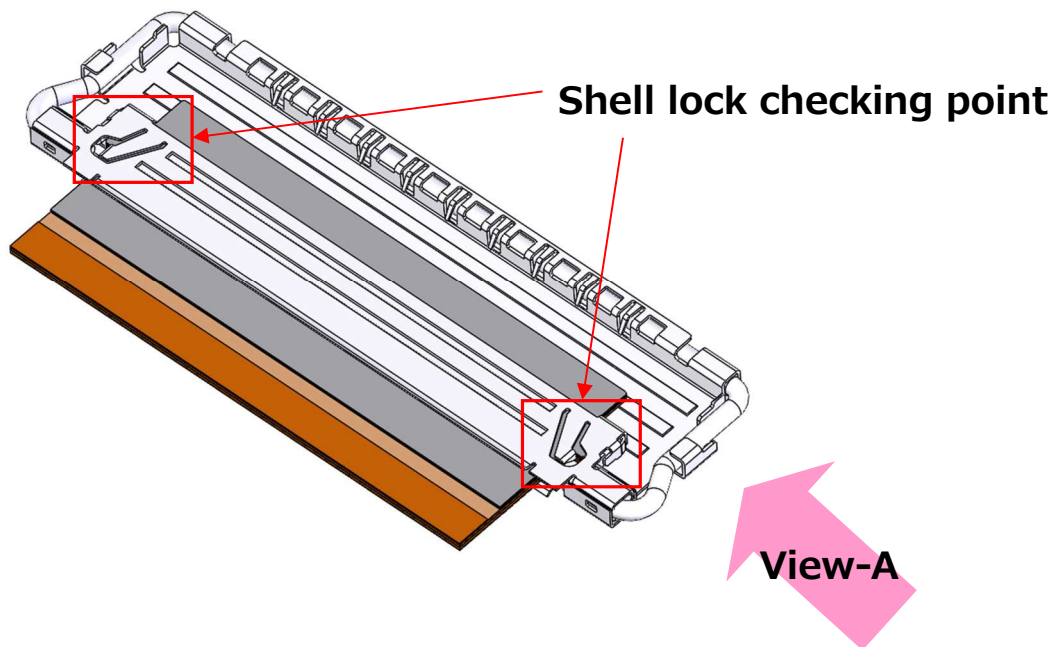
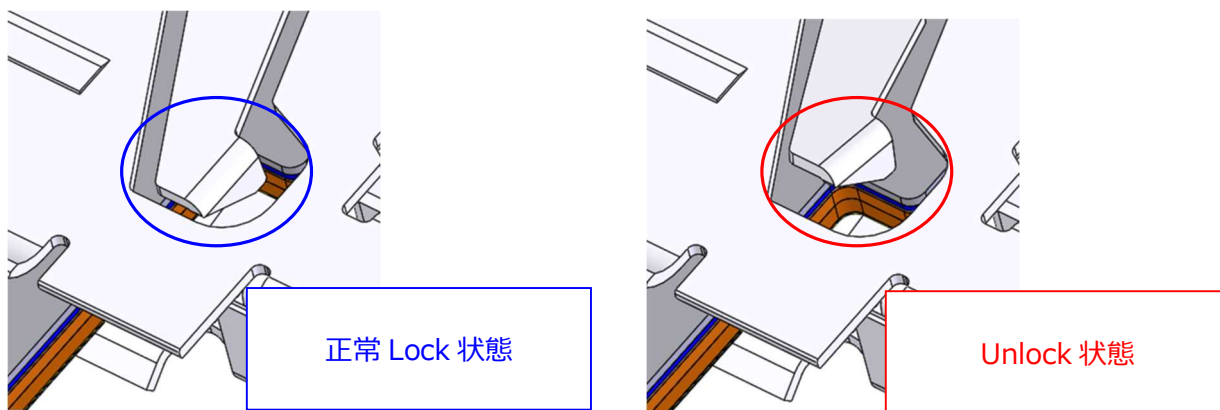
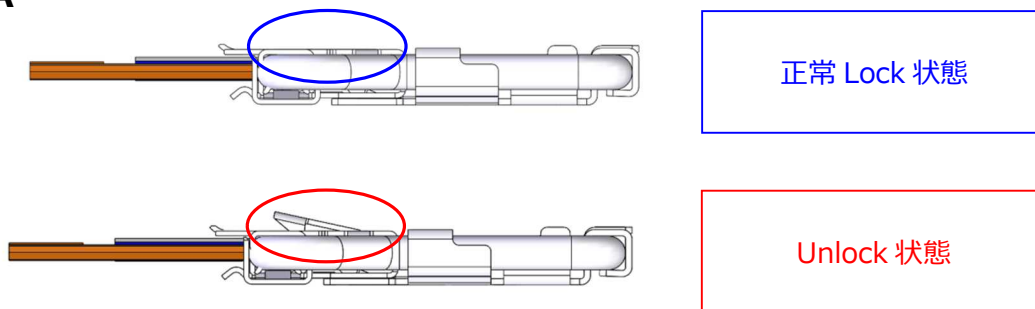

Fig.7 Shell lock checking point

Shell lock checking point



View-A



3-3. FPC 半田付け

図 8 のように FPC に半田付け部を設け、上下面共に半田付けを必ず実施してください。

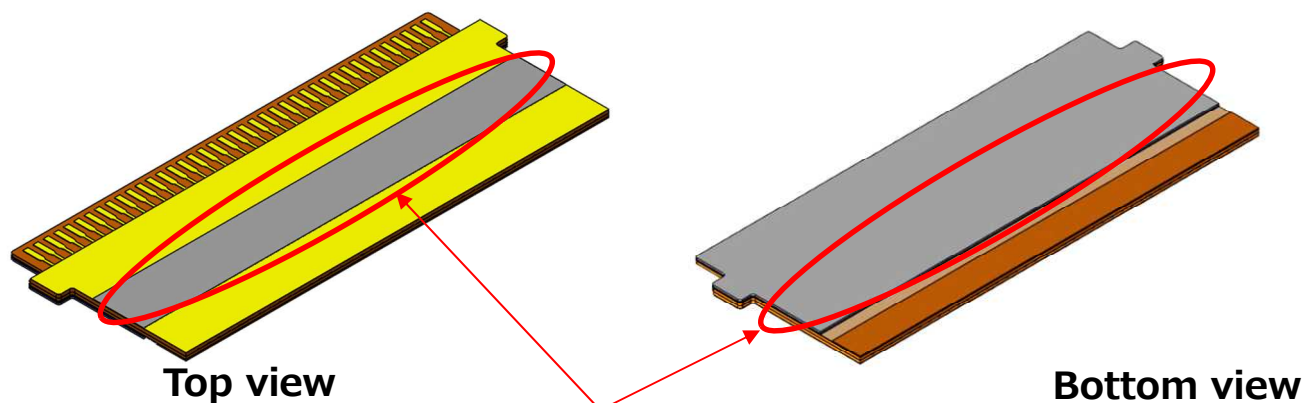

Fig.8 Soldering portions of the FPC

① SHELL と FPC を半田付けする(半田付け量の詳細は図 10 参照)。

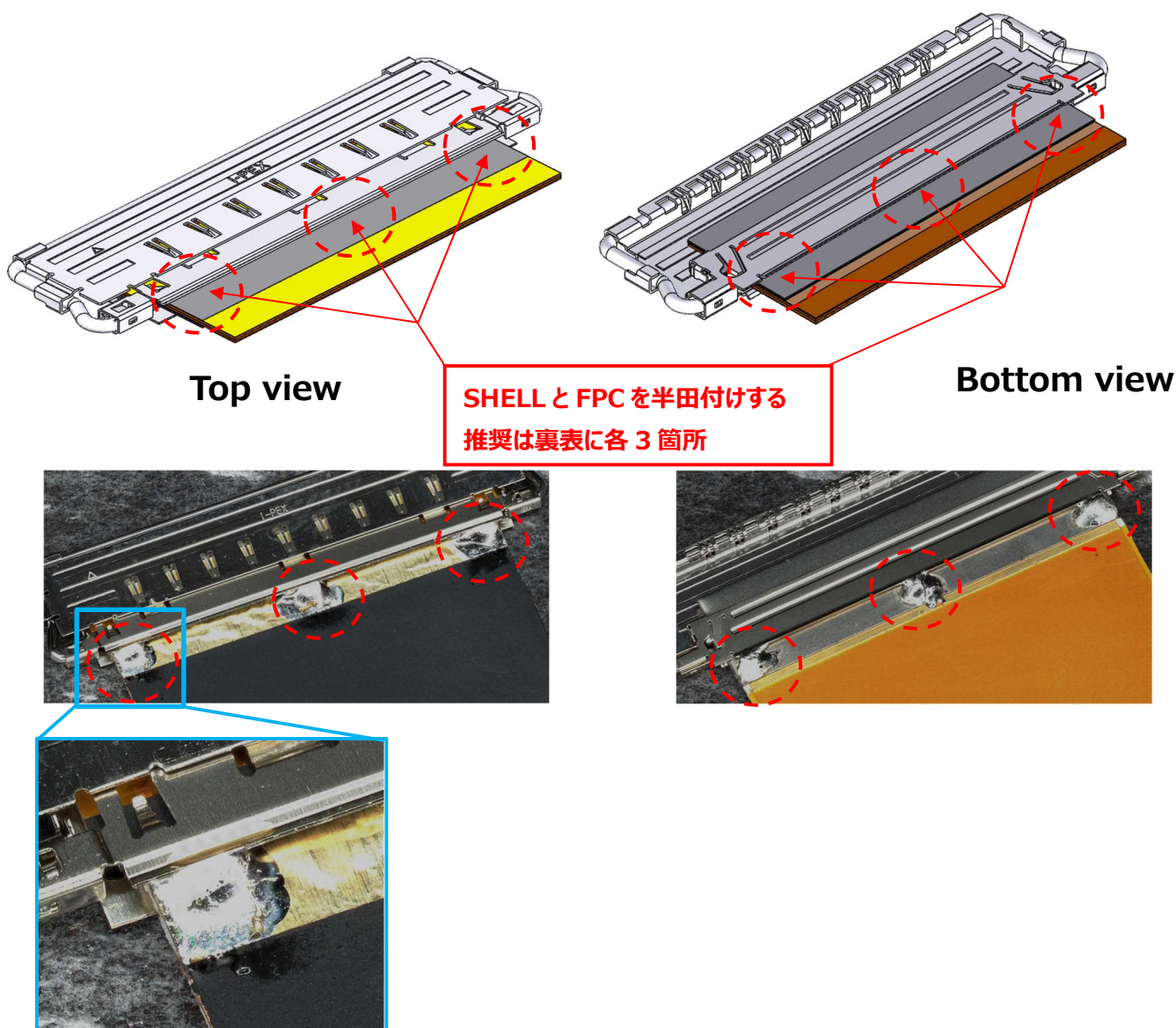

Fig.9 Soldered shell and FPC

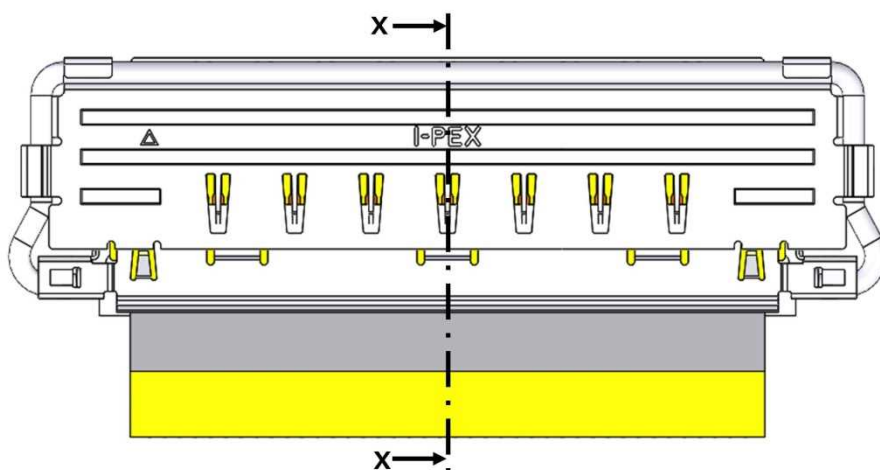
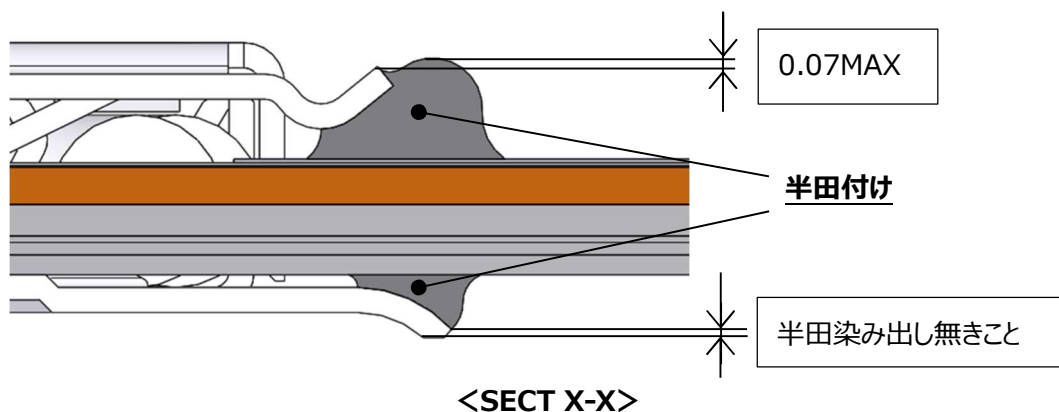

Fig.10 soldering of SHELL and FPC

OK : 推奨半田量



NG : 半田量不足

直上の SHELL(赤線部)への半田付けを確実に行って下さい

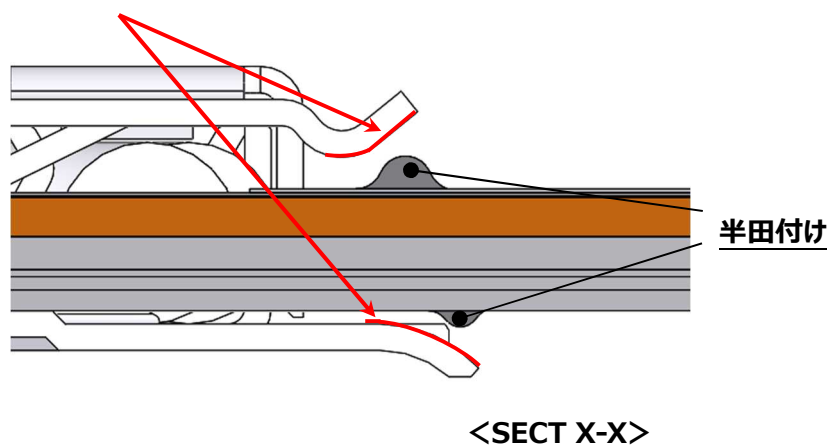

※半田付け時の注意事項

CABLINE-CA IIF の板厚が 0.08mm であるため、FPC 挿入時に SHELL の上下が撓むことがあります。
半田付けを実施する際は、SHELL の上下面を押えて半田付けを行ってください。

例

